



## Rohrbogen geschweißt EN 10253-4 90° Bauart R=D+100

Oberfläche gebeizt bzw. gestrahlt, Toleranzen nach DIN 2609.

Vorrätig in den Werkstoffen 1.4307 und 1.4571 sowie tlw. in 1.4541 und 1.4404/4432

Auf Wunsch mit Abnahmeprüfzeugnis nach EN 10204/ 3.1.

Aussen/Wandstärke d x s	Radius a	Gewicht kg
254,0 x 2,0	350	7,00
255,0 x 2,5	350	8,80
256,0 x 3,0	350	10,50
304,0 x 2,0	400	9,60
305,0 x 2,5	400	12,00
306,0 x 3,0	400	14,40
355,0 x 2,5	450	16,00
356,0 x 3,0	450	18,80
406,0 x 3,0	500	24,00
456,0 x 3,0	550	30,00
506,0 x 3,0	600	37,00
508,0 x 4,0	600	48,00
606,0 x 3,0	700	49,00
608,0 x 4,0	700	66,00

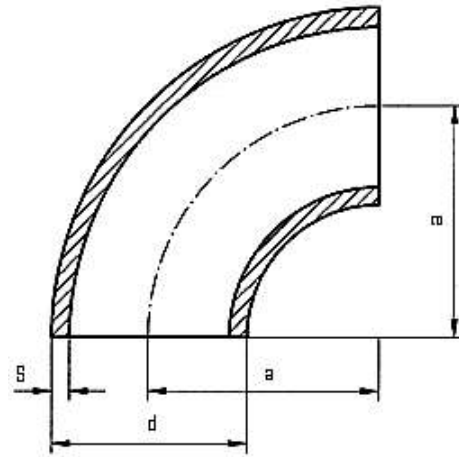

Weitere Abmessungen, Werkstoffe sowie größere Radien auf Anfrage.

